



<https://creativecommons.org/licenses/by/4.0/>

# GENERACIÓN Y RECUPERACIÓN DE INFORMACIÓN CONTEXTUALIZADA: UN ENFOQUE AVANZADO BASADO EN RAG PARA EL PROCESAMIENTO DEL LENGUAJE NATURAL

## *Contextualized Information Generation and Retrieval: An Advanced RAG-Based Approach to Natural Language Processing*

DANIEL LEONARDO GONZÁLEZ TORRES<sup>1</sup>  
RICARDO ANDRÉS SANTA QUINTERO<sup>2</sup>

Recibido: 7 de diciembre de 2024. Aceptado: 7 de enero de 2025

DOI: <https://doi.org/10.21017/rimci.1131>

### RESUMEN

Este artículo explora en profundidad la integración de técnicas avanzadas de machine learning mediante la metodología Retrieval Augmented Generation (RAG). Se analiza la arquitectura dual que combina procesos de recuperación y generación de información, resaltando su impacto en el entrenamiento de modelos de lenguaje natural. Asimismo, se presentan variantes especializadas como el Corrective RAG y el Advanced RAG, que incorporan mecanismos de retroalimentación y optimización en tiempo real. Se incluye, además, una mención del producto JurislibreIA, desarrollado por el semillero Sensorama, ejemplificando aplicaciones prácticas en dominios complejos como el legal. El estudio se fundamenta en ejemplos de implementación en Python, diagramas explicativos y una revisión crítica de las fuentes relevantes, ofreciendo una guía completa para investigadores y desarrolladores interesados en impulsar soluciones innovadoras basadas en RAG.

**Palabras Clave:** Retrieval Augmented Generation; Machine Learning; NLP; Corrective RAG; Advanced RAG; JurislibreIA; Sensorama; Bases de Datos Vectoriales; Grafos; Modelos de Lenguaje.

### ABSTRACT

This article explores in depth the integration of advanced machine learning techniques using the Retrieval Augmented Generation (RAG) methodology. The dual architecture that combines information retrieval and generation processes is analyzed, highlighting its impact on the training of natural language models. Likewise, specialized variants such as Corrective RAG and Advanced RAG are presented, which incorporate real-time feedback and optimization mechanisms. Also included a mention of the JurislibreIA product, developed by the Sensorama research group, exemplifying practical applications in complex domains such as the legal one. The study is based on implementation examples in Python, explanatory diagrams and a critical review of relevant sources, offering a complete guide for researchers and developers interested in promoting innovative solutions based on RAG.

**Keywords:** Retrieval Augmented Generation; Machine Learning; NLP; Corrective RAG; Advanced RAG; JurislibreIA; Sensorama; Vector Databases; Graphs; Language Models.

1 Estudiante de Ingeniería de Sistemas. Semillero Sensorama, Universidad Libre, Bogotá, Colombia. ORCID: <https://orcid.org/0009-0003-9459-3539> Correo electrónico: [daniell-gonzalez@unilibre.edu.co](mailto:daniell-gonzalez@unilibre.edu.co)

2 Docente Ingeniería de Sistemas, coordinador semillero Sensorama de la Universidad Libre sede El Bosque, desde febrero 2022. ORCID: <https://orcid.org/0000-0002-8399-2425> Correo electrónico: [ricardo.santaq@unilibre.edu.co](mailto:ricardo.santaq@unilibre.edu.co) P

## I. INTRODUCCIÓN

LA CRECIENTE cantidad de datos disponibles en la era digital ha impulsado la necesidad de sistemas inteligentes que no solo sean capaces de procesar información, sino que también integren múltiples fuentes de datos para generar respuestas coherentes y contextualizadas[1]. Los fundamentos clásicos de la inteligencia artificial han sentado las bases para estos avances, permitiendo el desarrollo de metodologías que escalan a grandes volúmenes de información[2].

En este sentido, la metodología Retrieval Augmented Generation (RAG) se erige como una herramienta poderosa que combina la eficiencia en la recuperación de información, basada en técnicas de búsqueda vectorial[3], con la capacidad generativa de modelos de lenguaje avanzado[4]. Esta simbiosis permite que los sistemas de inteligencia artificial (IA) ofrezcan respuestas fundamentadas, mejorando significativamente la precisión y relevancia en aplicaciones críticas.

En el contexto actual del machine learning, la integración de diversas fuentes de datos resulta esencial para abordar problemas complejos, lo que ha demostrado el potencial de RAG en áreas tan variadas como la asistencia médica, el análisis financiero y la interpretación de documentos legales[5]. Al fusionar técnicas de búsqueda en bases de datos vectoriales y grafos con avanzados modelos generativos, se supera la limitada capacidad de los métodos tradicionales, abriendo nuevas posibilidades para el entrenamiento de modelos de lenguaje y ampliando la perspectiva del conocimiento almacenado en grandes repositorios[6].

La motivación detrás del uso de RAG radica en su capacidad para transformar la forma en que los sistemas de IA procesan y comprenden la información. Mientras que los métodos convencionales se limitan a la generación de texto basado en patrones preentrenados[7], RAG introduce un componente de recuperación que integra información actual y específica al contexto de la consulta[4]. Este enfoque resulta especialmente relevante en escenarios donde la veracidad y precisión son críticas, ya que posibilita una verificación constante de los datos utilizados en el proceso generativo, reduciendo significativamente errores y mejorando la coherencia del resultado final[8].

## II. MARCO DE REFERENCIA

### a. Estructura y componentes del RAG

El enfoque RAG se fundamenta en una arquitectura modular que integra dos componentes principales: el **módulo de recuperación** y el **módulo de generación**. Esta separación permite abordar de manera especializada cada una de las tareas críticas en el procesamiento del lenguaje natural (NLP)[1]. En este contexto, el módulo de recuperación se encarga de extraer la información más relevante a partir de grandes repositorios de datos, mientras que el módulo de generación utiliza dicha información para construir respuestas coherentes y contextualizadas[1],[2]. La arquitectura se ha diseñado para operar en un entorno iterativo, donde cada paso retroalimenta al siguiente, posibilitando mejoras continuas en la calidad de las respuestas generadas[1].

El **módulo de recuperación** es uno de los componentes fundamentales del RAG, ya que su desempeño determina en gran medida la calidad de la información que se integrará posteriormente en la generación de respuestas[3]. Para ello, se utilizan técnicas avanzadas de indexación que emplean bases de datos vectoriales y grafos. Los sistemas modernos hacen uso de librerías como FAISS, ANNOY o ScaNN para construir índices de embeddings y así realizar búsquedas de alta eficiencia y precisión[3]. La clave de esta etapa es transformar tanto las consultas del usuario como los documentos en vectores de alta dimensión, los cuales se comparan mediante métricas de similitud para identificar los elementos más pertinentes. Este proceso de conversión y búsqueda se optimiza constantemente mediante técnicas de deep learning, lo que asegura que la información recuperada se alinee con el contexto y las necesidades específicas de la consulta. Como se aprecia en la Fig. 1, esta representación gráfica ilustra el proceso de indexación y búsqueda mediante bases de datos vectoriales[4]. De igual forma, la Fig. 2 presenta un esquema alternativo que muestra cómo se aplican estos métodos a fragmentos de información[5].

Por otro lado, el **módulo de generación** se basa en modelos de lenguaje preentrenados y afinados para la tarea de generación de texto. Modelos como GPT, la variante generativa de BERT o T5 se utilizan para interpretar la información recuperada y

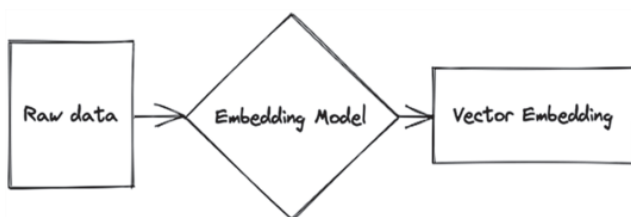

**Fig. 1.** Representación del proceso de indexación y búsqueda mediante bases de datos vectoriales.  
 Tomado de: [https://miro.medium.com/v2/resize:fit:1400/0\\*xUKWI5DUUpB92nwLb.png](https://miro.medium.com/v2/resize:fit:1400/0*xUKWI5DUUpB92nwLb.png)

convertirla en respuestas naturales y estructuradas[6]. Este proceso va más allá de una mera concatenación de datos, ya que incorpora técnicas de atención y mecanismos de transformación que ponderan la relevancia de cada fragmento de información, mejorando notablemente la coherencia de la respuesta; un ejemplo de esto se puede apreciar en la Fig. 3, que muestra un diagrama esquemático del proceso generativo basado en modelos con atención[7]. Además, la Fig. 4 ejemplifica cómo se integra la información a partir de modelos generativos en aplicaciones prácticas, lo que refuerza el valor agregado de este módulo[8]. Cabe destacar que este componente es altamente adaptable, pudiendo afinarse para contextos específicos mediante técnicas de **fine-tuning** y **transfer learning**; de este modo, la integración de información externa aumenta la robustez y precisión del resultado final[6].

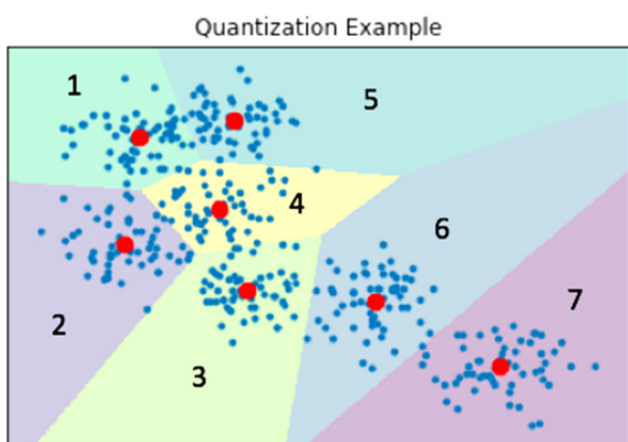
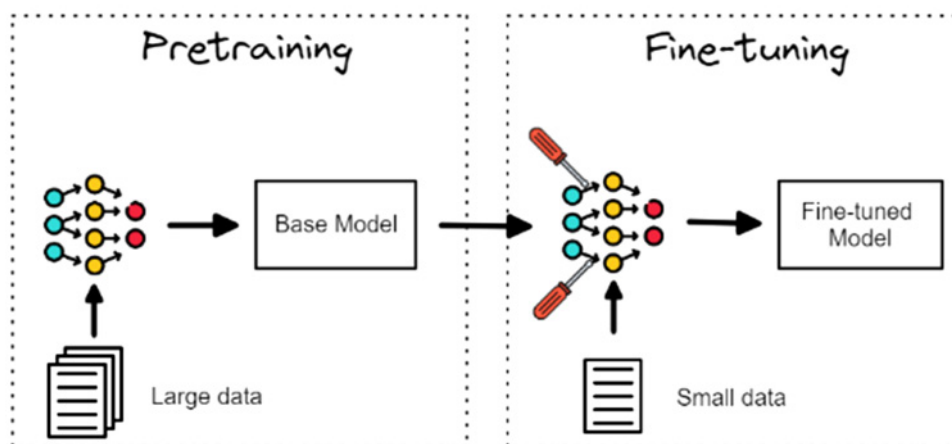

**Fig. 2.** Esquema alternativo de indexación aplicado a fragmentos de información.

Tomado de: <https://www.jeremyjordan.me/content/images/2019/02/Screen-Shot-2019-02-02-at-11.45.21-PM.png>

El proceso de integración entre ambos módulos se realiza mediante una serie de pasos coordinados que aseguran la sinergia entre la **recuperación** y la **generación**. Inicialmente, la consulta del usuario se transforma en un vector semántico, el cual se utiliza para realizar la búsqueda en el repositorio de datos[3]. Una vez recuperada la información relevante, ésta se fusiona con el contexto original y se pasa al módulo de generación, que utiliza técnicas de atención para resaltar los elementos más significativos[6]. Este flujo de datos se puede visualizar en la Fig. 5.

## Large Language Model



**Fig. 3.** Diagrama esquemático del proceso de generación basado en modelos preentrenados y atención.  
 Tomado de: [https://miro.medium.com/v2/resize:fit:1400/1\\*JO58x7ImBME4fDT7V-rrZg.png](https://miro.medium.com/v2/resize:fit:1400/1*JO58x7ImBME4fDT7V-rrZg.png)

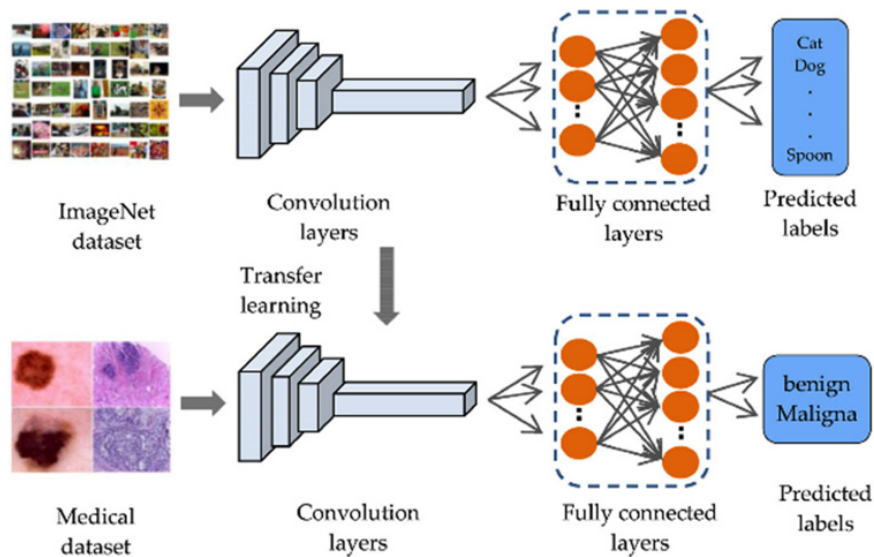

Fig. 4. Ejemplo de integración de información a partir de modelos generativos en aplicaciones prácticas. Tomado de: [https://pub.mdpi-res.com/sensors/sensors-23-00570/article\\_deploy/html/images/sensors-23-00570-g001.png?1672823988](https://pub.mdpi-res.com/sensors/sensors-23-00570/article_deploy/html/images/sensors-23-00570-g001.png?1672823988)

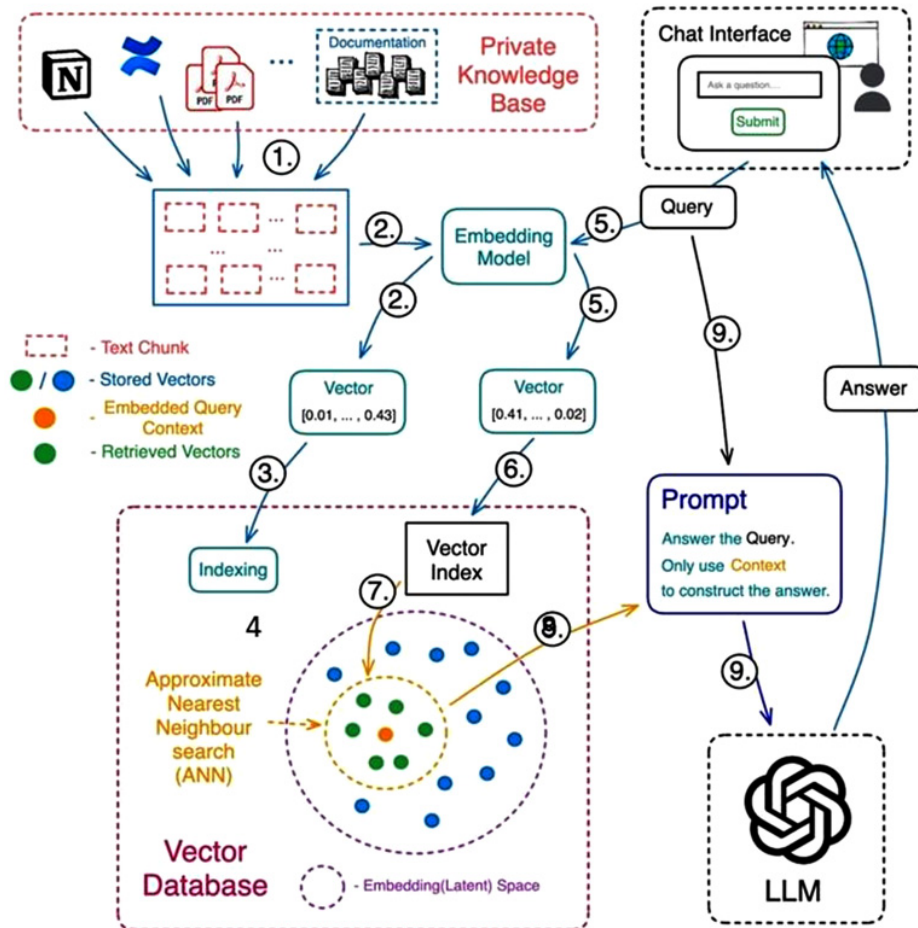

Fig. 5. Diagrama general que ilustra el flujo de integración entre el módulo de recuperación y el módulo de generación. Tomado de: [https://pica.zhimg.com/v2-48776c054f9bc2c65a118ff31b0422e6\\_1440w.jpg](https://pica.zhimg.com/v2-48776c054f9bc2c65a118ff31b0422e6_1440w.jpg)

## b. Funcionamiento de Bases de Datos de Vectores y Grafos

Las **bases de datos de vectores** están diseñadas para almacenar y gestionar representaciones numéricas de alta dimensión, conocidas como embeddings, que permiten medir la similitud semántica entre datos mediante cálculos de distancia en espacios vectoriales[3]. Por ejemplo, algoritmos como **ANNOY** (Approximate Nearest Neighbors Oh Yeah) facilitan la búsqueda rápida de vecinos cercanos, aprovechando estructuras de árboles basadas en particiones aleatorias para aproximar las distancias entre vectores[3]. Además, librerías como **FAISS** (Facebook AI Similarity Search) y **ScaNN** ofrecen implementaciones optimizadas para manejar grandes volúmenes de datos, lo que permite realizar consultas de similitud de manera eficiente sin comprometer significativamente la precisión[3]. Como se observa en la Fig. 6, este proceso de búsqueda utilizando embeddings se ilustra de manera clara.

En paralelo, las bases de datos de **grafos** se centran en el modelado de relaciones entre entidades; es decir, los datos se representan como nodos conectados por aristas, lo que facilita la exploración de conexiones y patrones complejos. Este enfoque resulta ideal para aplicaciones en las que las relaciones entre los elementos son tan importantes como la propia información, por ejemplo, en redes sociales, análisis de fraude o sistemas de recomendación[5]. Herramientas como **NetworkX** en Python permiten construir y analizar grafos, y bases de datos especializadas como **Neo4j** ofrecen soluciones escalables para almacenar y consultar grafos en entornos productivos. La Fig. 7 ejemplifica una visualización de un grafo aplicado al análisis de redes complejas.

El procesamiento de datos en bases de vectores se beneficia además de algoritmos de búsqueda aproximada. Por ejemplo, **ANNOY** organiza los datos en árboles que dividen el espacio de forma aleatoria, lo que permite realizar consultas de

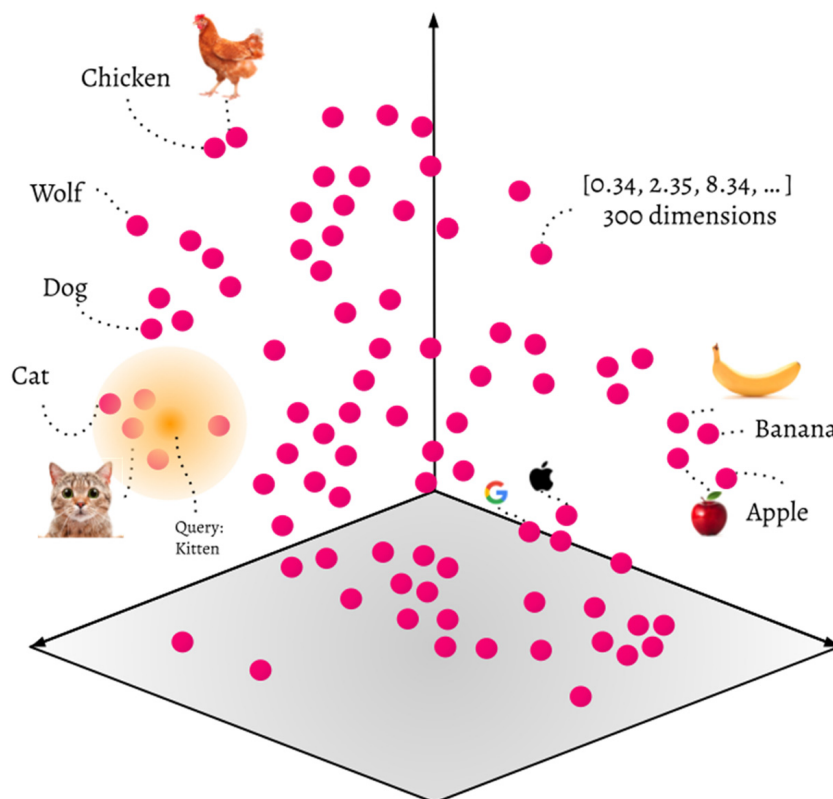

**Fig. 6.** Representación del proceso de búsqueda de vecinos utilizando embeddings. Tomado de: [https://miro.medium.com/v2/resize:fit:1400/0\\*aDv8s-VD1mpbPlxl.png](https://miro.medium.com/v2/resize:fit:1400/0*aDv8s-VD1mpbPlxl.png)

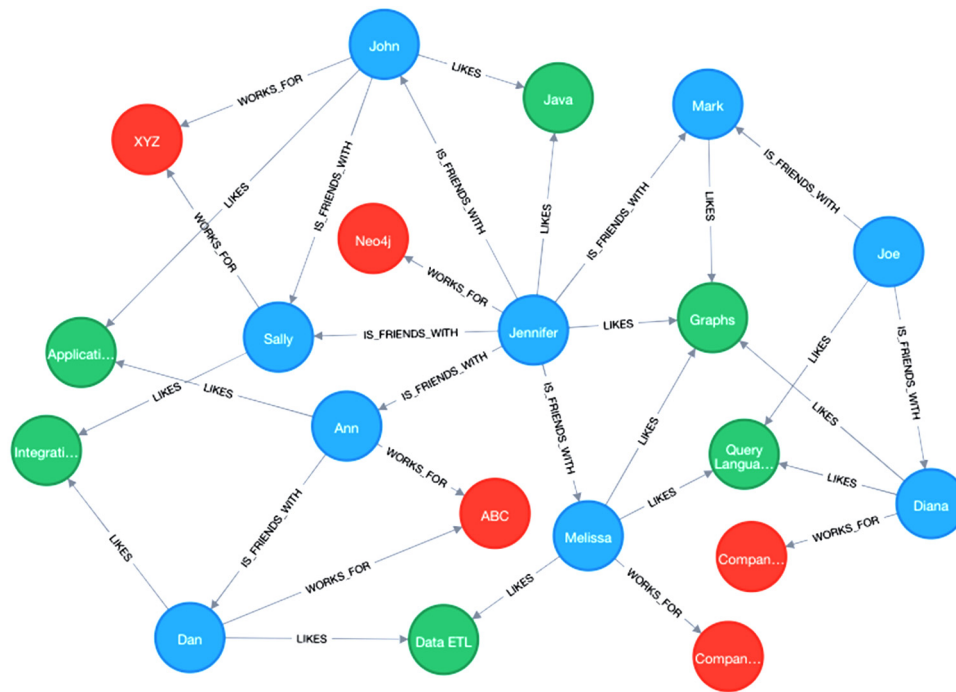

Fig. 7. Visualización de un grafo aplicado al análisis de redes complejas. Tomado de: [https://media.zenfs.com/en/techcrunch\\_350/46ae24f1cbf78e204cf416ba3d710447](https://media.zenfs.com/en/techcrunch_350/46ae24f1cbf78e204cf416ba3d710447)

vecinos cercanos con gran rapidez[3]. Complementariamente, **FAISS** utiliza técnicas de clustering y optimizaciones basadas en GPU para gestionar conjuntos masivos de datos, convirtiéndose en una opción preferente para aplicaciones de machine learning y sistemas de recomendación que demandan alta precisión en tiempo real[3]. La Figura 8 muestra un ejemplo de cómo se estructuran los datos en árboles para lograr búsquedas eficientes con ANNOY.

### Approximate Nearest Neighbors

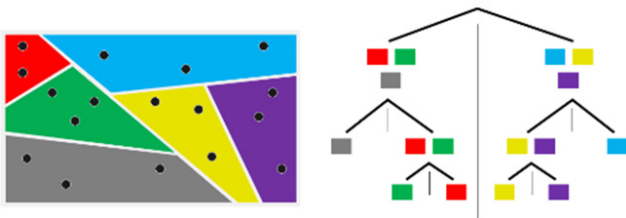
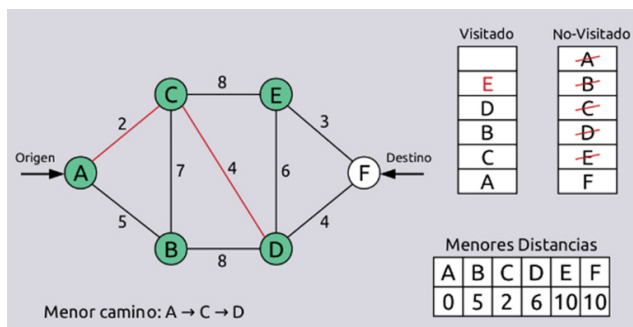

Fig. 8. Ejemplo de la estructuración de datos en árboles para búsquedas eficientes mediante ANNOY. Tomado de: <https://360digit.b-cdn.net/assets/admin/ckfinder/userfiles/images/blog/Annoy-in-Python/09%20%20Annoy%20Vector%20database-03.png>

Por otro lado, en el ámbito de los grafos, se emplean algoritmos para recorrer y analizar la conectividad entre nodos. Métodos como el **algoritmo de Dijkstra**, que busca caminos más cortos, o el **PageRank**, que determina la importancia relativa de cada nodo, son esenciales para explotar la estructura relacional de los grafos, permitiendo no solo recuperar información, sino también detectar comunidades y analizar flujos de información[5]. La Figura 9 ilustra, mediante el **algoritmo de Dijkstra**, la visualización de la conectividad y los caminos en un grafo.

En conjunto, la integración de estas tecnologías en proyectos de inteligencia artificial permite combinar la rapidez y eficiencia de la recuperación de datos mediante **bases de vectores** con la capacidad de analizar relaciones complejas a través de **grafos**. Este enfoque híbrido resulta crucial en aplicaciones modernas, en las que la precisión en la similitud semántica y la interpretación de las relaciones estructurales se complementan para ofrecer soluciones más robustas y contextualizadas[3],[5]. Además, el amplio conjunto de librerías y algoritmos disponibles en Python facilita



**Fig. 9.** Ejemplo de visualización de la conectividad y caminos en un grafo mediante el algoritmo de Dijkstra. Tomado de: <https://raw.githubusercontent.com/the-akira/PythonExperimentos/master/Algoritmos/Dijkstra/Imagens/Grafo7.png>

a los desarrolladores la implementación de estos sistemas, optimizando tanto la velocidad como la exactitud en el procesamiento y análisis de datos en entornos complejos[5].

### c. Corrective RAG

El **Corrective RAG** representa una evolución del enfoque tradicional del **Retrieval Augmented Generation** al incorporar un mecanismo de verificación y corrección en el proceso de generación de respuestas[3],[15]. Mientras que el **RAG** estándar opera en una única iteración de **recuperación** y **generación**, el **Corrective RAG** introduce una fase adicional de retroalimentación que permite analizar y ajustar la respuesta generada de manera iterativa[15]. Esta estrategia, que se detalla en el

diagrama de la Figura 10, es fundamental en entornos donde la precisión y la coherencia son cruciales, ya que facilita la detección y corrección de errores en cada iteración, garantizando que la salida final cumpla con los estándares de calidad requeridos[15].

La implementación del **Corrective RAG** se basa en la integración de un módulo de verificación que evalúa la coherencia y exactitud de la respuesta inicial generada[15]. Dicho módulo actúa como un filtro que detecta posibles desviaciones o inconsistencias en la información combinada de la consulta y los datos recuperados, para luego ajustar la respuesta mediante **algoritmos de corrección** que pueden basarse en reglas predefinidas o en técnicas de aprendizaje supervisado[7]. Como se ilustra en la Fig. 10, este proceso iterativo permite que la respuesta se refina en cada ciclo hasta alcanzar un nivel óptimo de precisión[15].

La ventaja principal del **Corrective RAG** radica en su capacidad para mejorar la calidad de las respuestas de forma iterativa, aspecto especialmente valioso en aplicaciones donde se manejan datos sensibles o donde la precisión de la información es fundamental, como en entornos legales o médicos[15]. Al permitir ajustes dinámicos basados en una retroalimentación continua, el **Corrective RAG** se adapta a las variaciones en el lenguaje y al contexto específico de cada consulta, ofreciendo una solución robusta que supera las limitaciones de los modelos generativos tradicionales[3],[15]. Esta

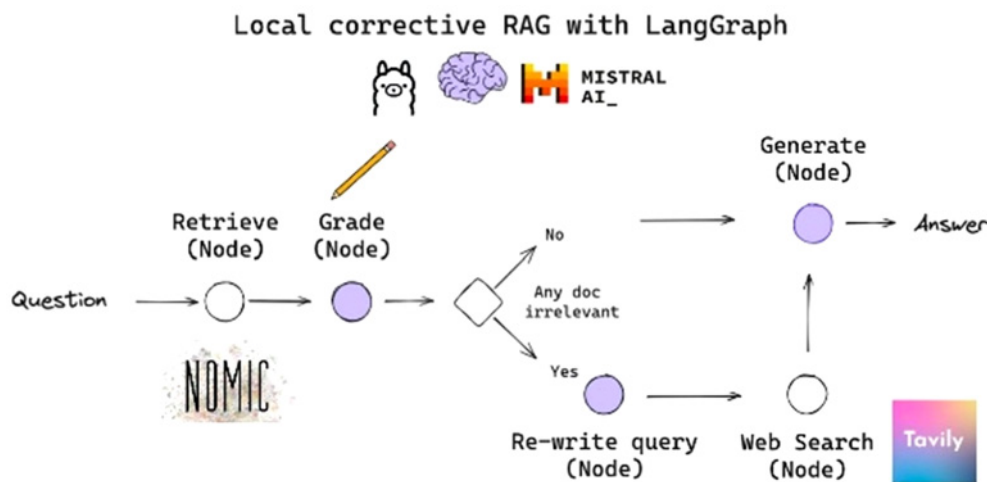

**Fig. 10.** Diagrama del flujo de trabajo en el Corrective RAG. Tomado de: <https://i.ytimg.com/vi/E2shqsYwxck/maxresdefault.jpg>

metodología no solo optimiza el proceso de **generación**, sino que también sienta las bases para futuras investigaciones orientadas a la integración de técnicas de corrección en sistemas de inteligencia artificial, impulsando el desarrollo de herramientas más seguras y confiables[15].

#### d. Advanced RAG

El **Advanced RAG** representa la evolución natural del proceso de integración entre la recuperación y la generación, superando las limitaciones tanto del enfoque tradicional como del **Corrective RAG**[3],[15]. Esta variante se caracteriza por la incorporación de técnicas avanzadas de indexado, un filtrado dinámico de la información y mecanismos de retroalimentación en tiempo real, los cuales permiten ajustar de manera iterativa la generación de respuestas[15]. Su objetivo es optimizar tanto la calidad como la relevancia de las respuestas en entornos complejos, donde la variabilidad del lenguaje requiere soluciones sofisticadas que integren múltiples fuentes de datos simultáneamente[15].

A diferencia de sus predecesores, el **Advanced RAG** no se limita a una única iteración de generación y corrección; en su lugar, emplea un proceso de refinamiento continuo que combina técnicas de aprendizaje profundo con estrategias de ranking

y filtrado avanzadas, similares a los enfoques utilizados en arquitecturas de redes residuales[10] y en marcos de deep learning[11]. Este enfoque permite ponderar de forma precisa la relevancia de cada fragmento de información recuperada y ajustar dinámicamente el contenido generado según el contexto de la consulta[15]. Como se puede apreciar en el diagrama de la Figura 11, este flujo de retroalimentación continua da como resultado respuestas que no solo son coherentes y detalladas, sino que también incorporan un análisis profundo de las fuentes mediante la integración de múltiples niveles de información.

La adaptabilidad en tiempo real es uno de los aspectos más innovadores del **Advanced RAG**, ya que permite que el sistema se ajuste inmediatamente a los cambios en el entorno o en la consulta, lo que resulta fundamental en aplicaciones que requieren respuestas instantáneas y precisas[15].

Finalmente, el **Advanced RAG** ofrece ventajas significativas sobre sus predecesores al proporcionar una mayor precisión y adaptabilidad en la generación de respuestas[15]. Su capacidad para integrar dinámicamente múltiples fuentes y ajustar el contenido en tiempo real lo hace ideal para entornos con alta variabilidad en las consultas y en la disponibilidad de datos. Además, esta metodología abre nuevas perspectivas en la investigación



Figura 11. Diagrama esquemático del flujo del Advanced RAG.

Tomado de: [https://media.licdn.com/dms/image/D5622AQHIOMq4Qsa4Bw/feedshare-shrink\\_800/0/1703606717026?e=2147483647&v=beta&t=XUfaOj5s6KuptYWICyBprs1JffjPPvoY11C7ZdxGgUQ](https://media.licdn.com/dms/image/D5622AQHIOMq4Qsa4Bw/feedshare-shrink_800/0/1703606717026?e=2147483647&v=beta&t=XUfaOj5s6KuptYWICyBprs1JffjPPvoY11C7ZdxGgUQ)

aplicada, permitiendo la incorporación de técnicas de autoaprendizaje y mejora continua en sistemas de inteligencia artificial[11]. La aplicación práctica del **Advanced RAG** en áreas como el análisis en tiempo real, la asistencia en decisiones críticas y la integración de sistemas multilingües evidencia su potencial para transformar el procesamiento del lenguaje natural en múltiples sectores y sienta las bases para el desarrollo de futuros sistemas inteligentes capaces de evolucionar y adaptarse de manera autónoma ante nuevos desafíos[15].

### III. DESARROLLO Y AVANCES

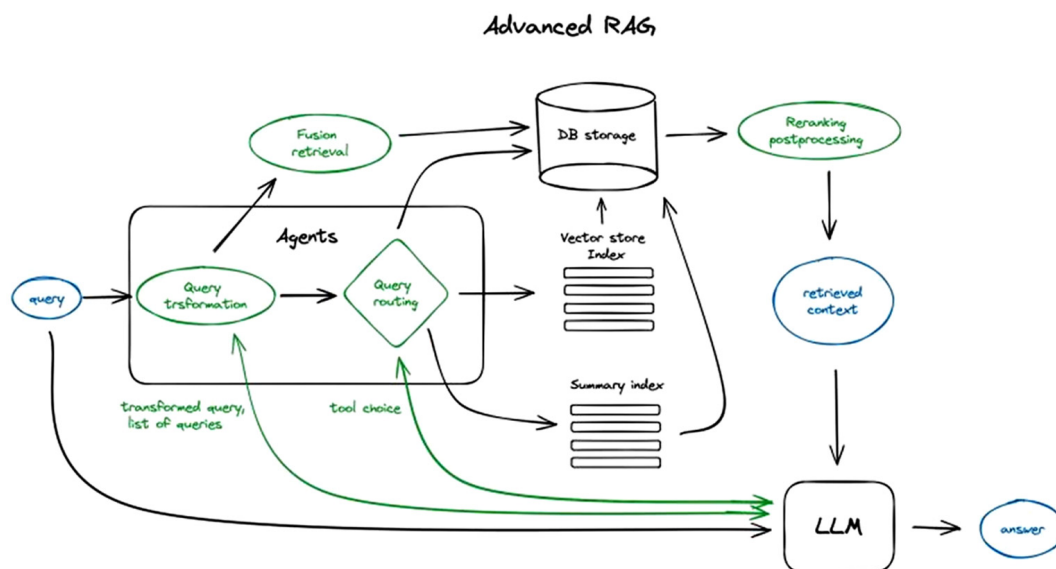
#### a. Caso práctico: Utilización del rag en una plataforma basada en el ámbito legal

La plataforma **JurislibreIA** se posiciona como una herramienta pionera en el ámbito legal, diseñada para facilitar la búsqueda, recuperación y análisis de información jurídica mediante técnicas avanzadas de machine learning[15]. Este producto ha sido concebido para atender las necesidades específicas del sector legal, donde la precisión y la actualización de la información son fundamentales[15]. **JurislibreIA** incorpora la metodología **Retrieval Augmented Generation (RAG)** para enriquecer sus respuestas, integrando datos de diversas fuentes y combinándolos con **algoritmos de generación de lenguaje natural**[3]. Esta integración permite a los usuarios acceder a respuestas detalladas y contextualizadas que superan las limitaciones de los sistemas tradicionales de búsqueda[2].

El semillero de investigación **Sensorama** ha sido el motor impulsor detrás del desarrollo de **JurislibreIA**, aportando su experiencia y conocimientos avanzados en inteligencia artificial y machine learning[13]. Sensorama ha establecido un enfoque de investigación multidisciplinario que combina técnicas de procesamiento de lenguaje natural, bases de datos vectoriales y grafos, y modelos generativos[3],[8]. La colaboración de este semillero ha permitido implementar estrategias de recuperación y generación de información que se adaptan de manera dinámica a las complejidades del lenguaje jurídico, garantizando respuestas que reflejan tanto la precisión técnica como la contextualización necesaria en el entorno legal[7].

La aplicación de **RAG** en **JurislibreIA** se manifiesta en la capacidad del sistema para procesar grandes volúmenes de información legal y extraer, de manera eficiente, los fragmentos más relevantes para cada consulta[3]. A través de la utilización de índices vectoriales y estructuras de grafos, **JurislibreIA** transforma documentos jurídicos en embeddings semánticos, que son posteriormente utilizados para generar respuestas integradas y coherentes[3],[8]. Este proceso no solo mejora la eficiencia en la búsqueda de datos, sino que también incrementa la fiabilidad del sistema al reducir la probabilidad de omitir información crucial[11]. De esta manera, la sinergia entre la recuperación y la generación de datos se traduce en una herramienta robusta, capaz de asistir a profesionales del derecho en la toma de decisiones fundamentadas[15].

### IV. INTEGRACIÓN DE FUENTES EXTERNAS Y REFERENCIAS

La consolidación de sistemas avanzados como el **RAG** depende en gran medida de la integración de fuentes externas confiables y actualizadas[14]. La revisión bibliográfica y la consulta de repositorios académicos –tales como IEEE Xplore, ACM Digital Library y ArXiv– permiten sustentar teóricamente cada componente de la metodología, validando tanto la arquitectura del sistema como los algoritmos empleados[13]. Estos recursos ofrecen estudios comparativos y análisis detallados que enriquecen la comprensión de las técnicas de **recuperación y generación**[3],[8]. La diversidad de perspectivas en estas publicaciones facilita la identificación de mejores prácticas y áreas de mejora en la implementación del **RAG**[2].

Asimismo, es crucial que investigadores y desarrolladores consulten documentación técnica de actores relevantes en la industria, como Hugging Face, TensorFlow y PyTorch, que ofrecen ejemplos prácticos, benchmarks y casos de uso que complementan el conocimiento teórico[15],[11],[12]. La integración de estos recursos se traduce en una base de conocimientos sólida que respalda la evolución de las metodologías implementadas, garantizando sistemas robustos, escalables y adaptados a las demandas actuales[5].

Por otra parte, la colaboración entre el ámbito académico y la industria resulta esencial para el

avance continuo de las tecnologías de procesamiento de lenguaje natural. La incorporación de artículos de revistas, conferencias y publicaciones especializadas permite la validación de resultados experimentales y la comparación de enfoques innovadores[4]. Esta sinergia entre teoría y práctica fomenta estrategias de mejora iterativas, donde la retroalimentación derivada de la literatura y de proyectos prácticos se integra en el diseño y la optimización de sistemas de inteligencia artificial[7]. Además, la actualización constante de marcos conceptuales y algoritmos, basada en evidencias empíricas y estudios de caso[9], enriquece la discusión sobre los desafíos y oportunidades que presenta el uso de técnicas **RAG**.

## V. CONCLUSIÓN Y REFLEXIÓN

La integración de técnicas de recuperación y generación, ejemplificada en la metodología **RAG**, marca un avance significativo en el **procesamiento del lenguaje natural**[3]. A lo largo del artículo se ha demostrado que la combinación de módulos especializados no solo mejora la precisión de los modelos de lenguaje, sino que permite adaptarse a contextos y dominios específicos, como el entorno legal a través de la aplicación en **JurislibreIA**. Esta simbiosis entre métodos de búsqueda y generación constituye la base para sistemas de inteligencia artificial cada vez más robustos y dinámicos[8].

La implementación de variantes como el **Corrective RAG** y el **Advanced RAG** ha introducido mecanismos iterativos de verificación y retroalimentación, esenciales para corregir errores y optimizar respuestas en tiempo real[15]. Estos enfoques, respaldados por técnicas de aprendizaje supervisado y redes profundas[7], se traducen en mejoras sustanciales en entornos críticos donde la precisión es primordial. La experimentación práctica ha ilustrado cómo estos métodos pueden adaptarse a diversas industrias, abriendo nuevas perspectivas para la mejora continua de los sistemas de inteligencia artificial[11].

Desde una perspectiva técnica, el uso de **bases de datos vectoriales** y **grafos** para la indexación y recuperación demuestra ser una estrategia eficaz para manejar grandes volúmenes de datos, ya que permite transformar documentos y con-

sultas en representaciones que facilitan la identificación de patrones y relaciones complejas[3],[4]. La evolución combinada de estas técnicas con la capacidad generativa de modelos avanzados ofrece un panorama prometedor para la automatización y optimización de procesos en múltiples disciplinas, desde la asistencia médica hasta el análisis financiero[8].

Finalmente, la revisión e integración de fuentes externas ha fortalecido tanto el marco teórico como la aplicación práctica del **RAG**[13]. La colaboración entre academia e industria impulsa el desarrollo de sistemas innovadores y escalables, capaces de evolucionar para enfrentar nuevos desafíos[15]. En suma, el futuro de los sistemas basados en **RAG** se presenta lleno de oportunidades para la innovación y la mejora continua, invitando a la comunidad investigadora a profundizar en estos enfoques para alcanzar niveles cada vez mayores de precisión, eficiencia y adaptabilidad[11].

## REFERENCIAS

- [1] P. Russell and S. Norvig, *Artificial Intelligence: A Modern Approach*, 3rd ed. Englewood Cliffs, NJ: Prentice Hall, 2010.
- [2] S. Bengio and Y. LeCun, "Scaling Learning Algorithms towards AI," in *Large-Scale Kernel Machines*, 2007.
- [3] P. Lewis, et al., "Retrieval-Augmented Generation for Knowledge-Intensive NLP Tasks," in *Advances in Neural Information Processing Systems (NeurIPS)*, 2020.
- [4] T. Mikolov, et al., "Distributed Representations of Words and Phrases and their Compositionality," in *Advances in Neural Information Processing Systems (NeurIPS)*, 2013.
- [5] A. Vaswani, et al., "Attention Is All You Need," in *Advances in Neural Information Processing Systems (NeurIPS)*, 2017.
- [6] J. Devlin, et al., "BERT: Pre-training of Deep Bidirectional Transformers for Language Understanding," in *Proceedings of NAACL*, 2018.
- [7] I. Sutskever, et al., "Sequence to Sequence Learning with Neural Networks," in *Advances in Neural Information Processing Systems (NeurIPS)*, 2014.
- [8] S. Hochreiter and J. Schmidhuber, "Long Short-Term Memory," *Neural Computation*, vol. 9, no. 8, pp. 1735–1780, 1997.

- [9] Y. Kim, "Convolutional Neural Networks for Sentence Classification," in *Proceedings of EMNLP*, 2014.
- [10] R. Johnson, et al., "Google's Neural Machine Translation System: Bridging the Gap between Human and Machine Translation," arXiv:1609.08144, 2016.
- [11] Z. Yang, et al., "XLNet: Generalized Autoregressive Pretraining for Language Understanding," in *Advances in Neural Information Processing Systems (NeurIPS)*, 2019.
- [12] K. He, et al., "Deep Residual Learning for Image Recognition," in *Proceedings of the IEEE Conference on Computer Vision and Pattern Recognition (CVPR)*, 2016.
- [13] M. Abadi, et al., "TensorFlow: A System for Large-Scale Machine Learning," in *Proceedings of the 12th USENIX Symposium on Operating Systems Design and Implementation (OSDI)*, 2016.
- [14] F. Chollet, "Keras," GitHub repository, 2015. [Online]. Available: <https://github.com/keras-team/keras>. Accessed: Feb. 18, 2025.
- [15] Hugging Face, "Retrieval-Augmented Generation (RAG)," [Online]. Available: [https://huggingface.co/docs/transformers/model\\_doc/rag](https://huggingface.co/docs/transformers/model_doc/rag). Accessed: Feb. 18, 2025.

